

**!** 清掃時は必ず排気ファンを止めケガや洗剤による手荒れを防ぐために必ずゴム手袋を着用

## 鉄 久

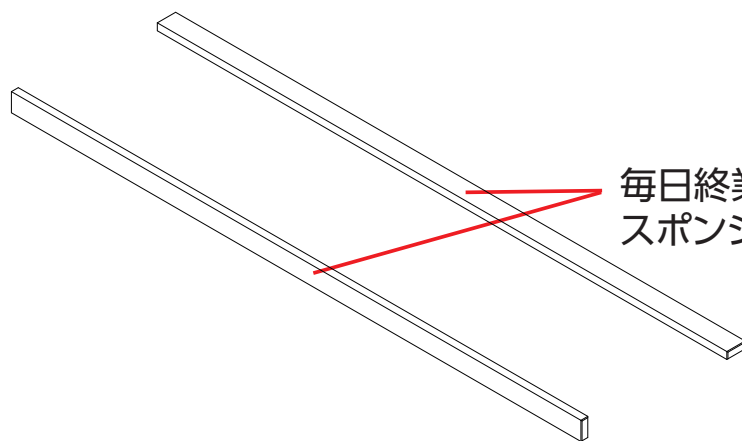

毎日終業時に取り外して  
スポンジ(ザラザラ側)お湯洗いをして下さい。

## 底上げサナ

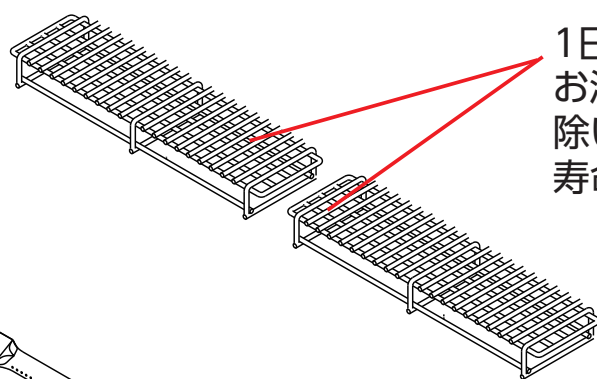

1日に一度は、スポンジ(ザラザラ側)で  
お湯洗いし付着したタレ等はしっかり取り  
除いて下さい。汚れたまま使用しますと、  
寿命を極端に縮めます。

## バーナ

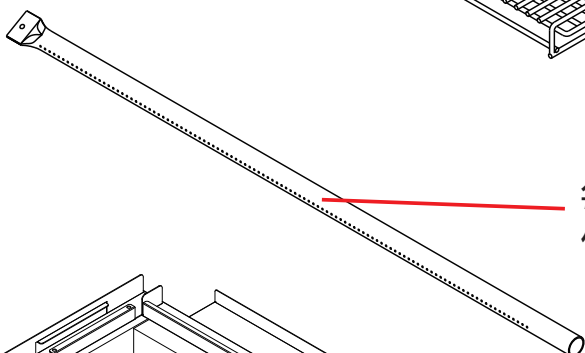

毎日終業時に炎孔(炎が出る孔)を清掃し、  
使用前には目詰まりが無いか確認してください。

## ドレインパン

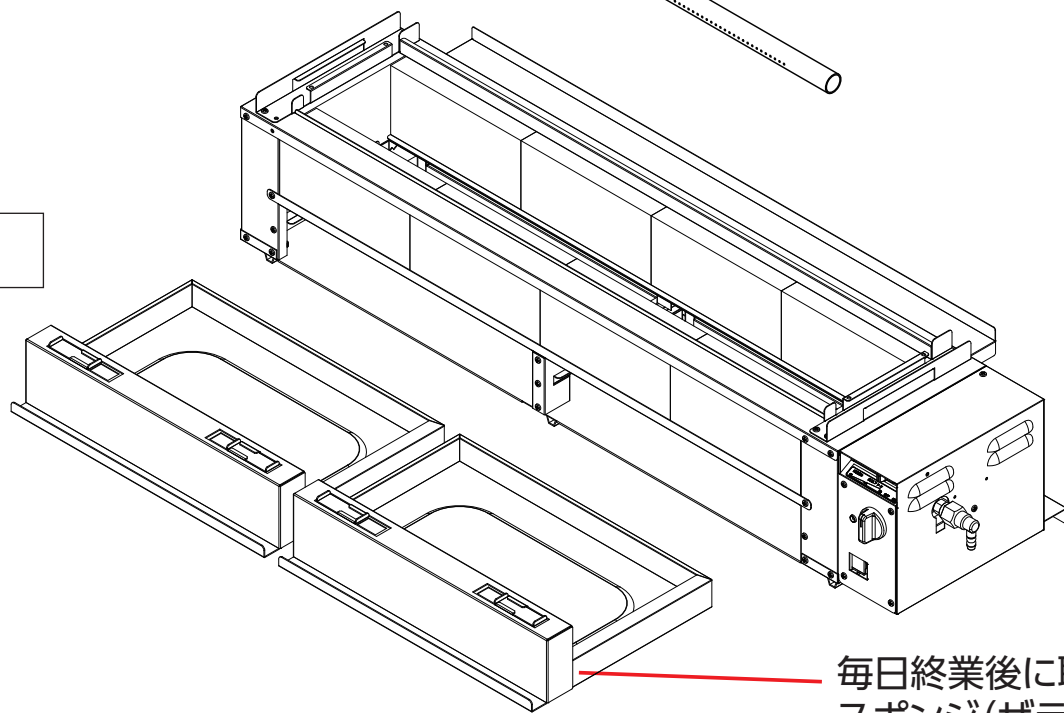

毎日終業後に取り外して  
スポンジ(ザラザラ側)お湯洗いをして下さい。

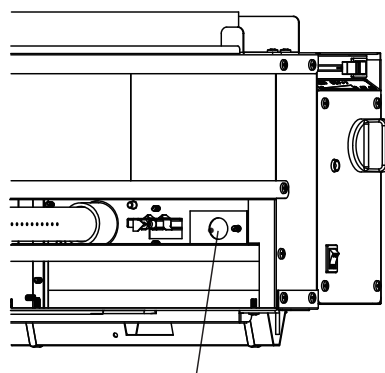
炎センサ検知部  
(ガラス面)

炎センサ検知部(ガラス面)

(ドレインパンを抜き取り、制御部を覗き込んで下さい。  
ガラスがありますので、そのガラスを清掃して下さい。)  
ガラス面が汚れている場合は、綿棒または  
きれいな布で、取り除いて下さい。  
(強く押しますとガラス破損の原因  
になりますので、ご注意ください。)

無煙ロースター トータルシステムプロダクツ

**シンポ株式会社**®

北海道東北支店/TEL:011-867-8929  
東京支店/TEL:03-5959-6861  
名古屋支店/TEL:052-776-2241  
大阪支店/TEL:06-6378-5781  
九州支店/TEL:092-611-1910

仙台営業所/TEL:022-244-8921  
横浜営業所/TEL:045-567-0211  
東京MS事業所/TEL:048-677-6811  
海外事業部/TEL:03-5959-6761  
<https://www.shinpo.jp>

24時間365日メンテナンス受付  
**ベストサービス24**

夜間・休日緊急専用 フリーコール



**0120-33-2231**